

BERGETRANSPORTBEHÄLTER GASTOR XL

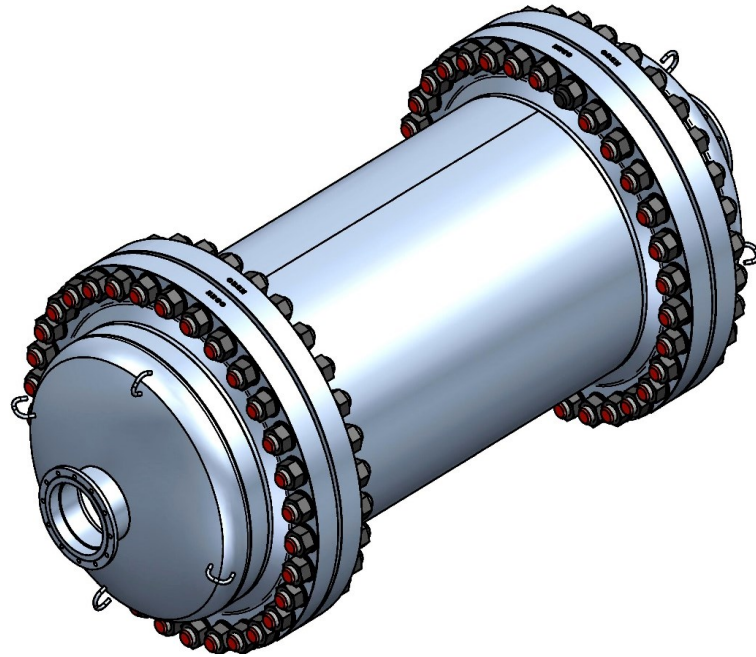

Gefahrenabwehr Bergedruckbehälter

Sicherung und Transport von beschädigten Gasflaschen

Transport von defekten Gasflaschen mit einer Vielzahl von verschiedenen Gasen mit Genehmigung nach ADR, RID und IMDG. Auf Anfrage mit US DOT Zulassung. Liste der zugelassenen Stoffe siehe Beständigkeitsliste D/BAM/DG-06-126/S. Auch für den Transport von Acetylen Gasflaschen zugelassen.

Diverse Größen von Sicherheitsbehältern in der GASTOR Produktfamilie.
Individuelle Gestaltung und Produktion nach Kundenwunsch.

Technische Spezifikationen – GASTOR XL

- Bauvorschrift: ATR D1/16
- Prüfdruck PH: 80 bar
- Fassungsvermögen: 3.400 Liter
- Maximales Produkt Bar x Liter: 136.000
- Durchmesser innen: 1.100 mm
- Länge innen: 2.600 mm
- Länge außen: 4.000 mm
- Breite außen: 1.400 mm
- Höhe außen: 1.600 mm
- Gewicht Tara: 8.500 kg
- Maximales Gesamtgewicht: 10.000 kg

EIN **PARTNER** FÜR **SICHERHEITSLÖSUNGEN**



INDIVIDUELLE **LÖSUNGEN** FÜR IHRE **SICHERHEIT**

GASTOR Sicherheitsbehälter sind in verschiedenen Größen erhältlich.

BERGUNGSBEHÄLTER

GASTOR XS | GASTOR S | GASTOR M | GASTOR L | GASTOR XL

RAUM FÜR IHRE IDEEN

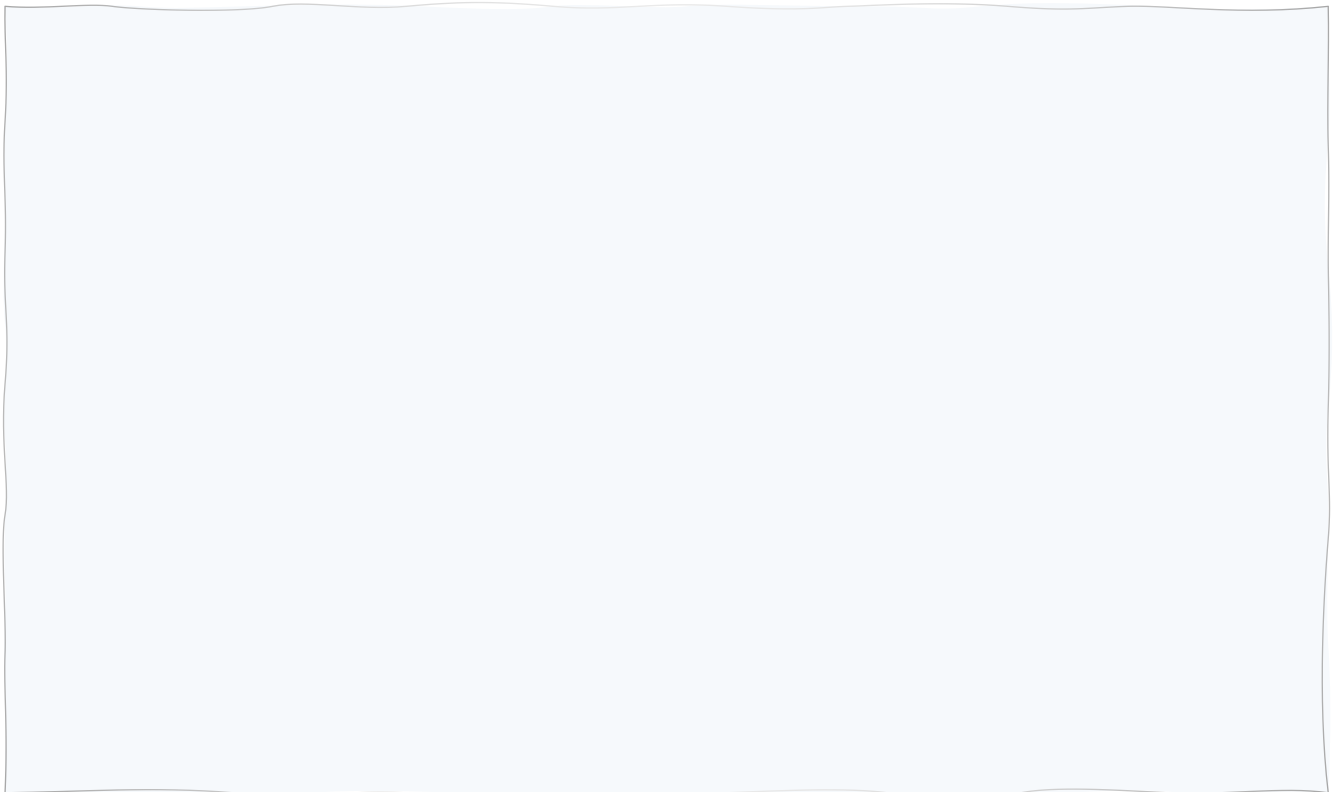

**Bitte kontaktieren Sie uns mit Ihren persönlichen Anforderungen
und für weitere Sicherheitslösungen:**

- TRANSPORT UND LAGERBEHÄLTER FÜR FLÜSSIGES QUECKSILBER
QC 80 | QC 150 | SC 900**
- FERNGESTEUERTES BERGUNGSSYSTEM
ROSS**
- TRANSPORTBEHÄLTER FÜR EXPLOSIVSTOFFE UND CHEMISCHE KAMPFSTOFFE
EXPLO**

