

CONTENEUR DE SÉCURITÉ POUR LE TRANSPORT **GASTOR LD**

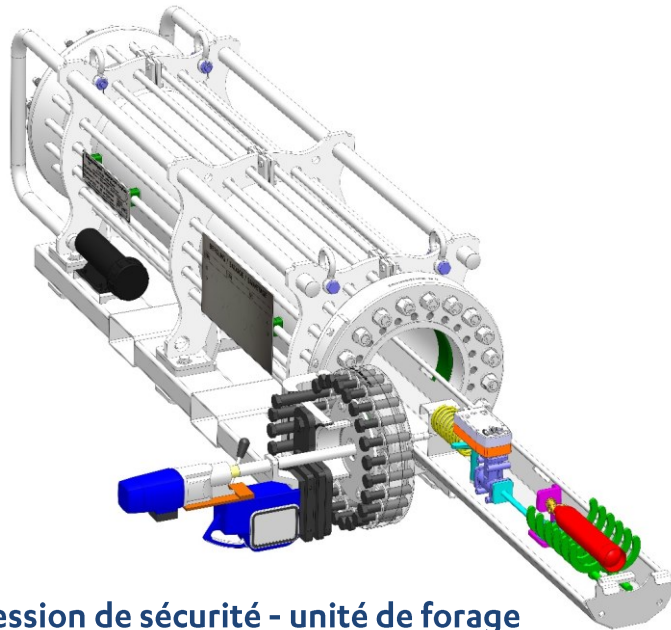

Réceptif sous pression de sécurité - unité de forage

Sécurité, transport et traitement de bouteilles de gaz endommagées

GASTOR L avec unité de forage supplémentaire et système de serrage à commande mécanique.

Transport de bouteilles de gaz endommagées contenant divers gaz conformément aux réglementations relatives au transport ADR (route), RID (rail) et IMDG (mer). Pour la liste des substances autorisées, consultez la liste des résistances chimiques D/BAM/DG-06-126/S. Ce réceptif de sécurité sous pression est homologué pour le transport de bouteilles de gaz acétylène. Personnalisation et production sur mesure.

Spécifications techniques – GASTOR LD

Norme de construction : ATR D1/16

Pression d'essai PH : 260 bar

Contenance : 420 litres

Produit pression maxi Bar x litre : 55.000

Diamètre interne : 480 mm

Diamètre maximal des bouteilles de gaz à l'intérieur : 390 mm (sans unité de chargement 460 mm)

Longueur maximale des bouteilles de gaz à l'intérieur : 2.000 mm

Longueur externe : 2.800 mm

Largeur externe : 800 mm

Hauteur externe : 1000 mm

Poids à vide : 2.900 kg

Poids total maximum : 3.600 kg

UN **PARTENAIRE** POUR DES **SOLUTIONS DE SÉCURITÉ**

UTM Umwelt-Technik-Metallrecycling GmbH | **SAFETY**

Alt-Herrenwyk 12 | 23569 Lübeck | Allemagne



+49 451 30 20 940
info@utmluebeck.de
www.utmluebeck.de

DES **SOLUTIONS** INDIVIDUELLES POUR VOTRE **SÉCURITÉ**

Les Récipients de sécurité GASTOR sont disponibles dans diverses tailles.

CONTENEUR DE SÉCURITÉ

GASTOR XS | GASTOR S | GASTOR M | GASTOR L | GASTOR XL

ESPACE POUR VOS IDÉES

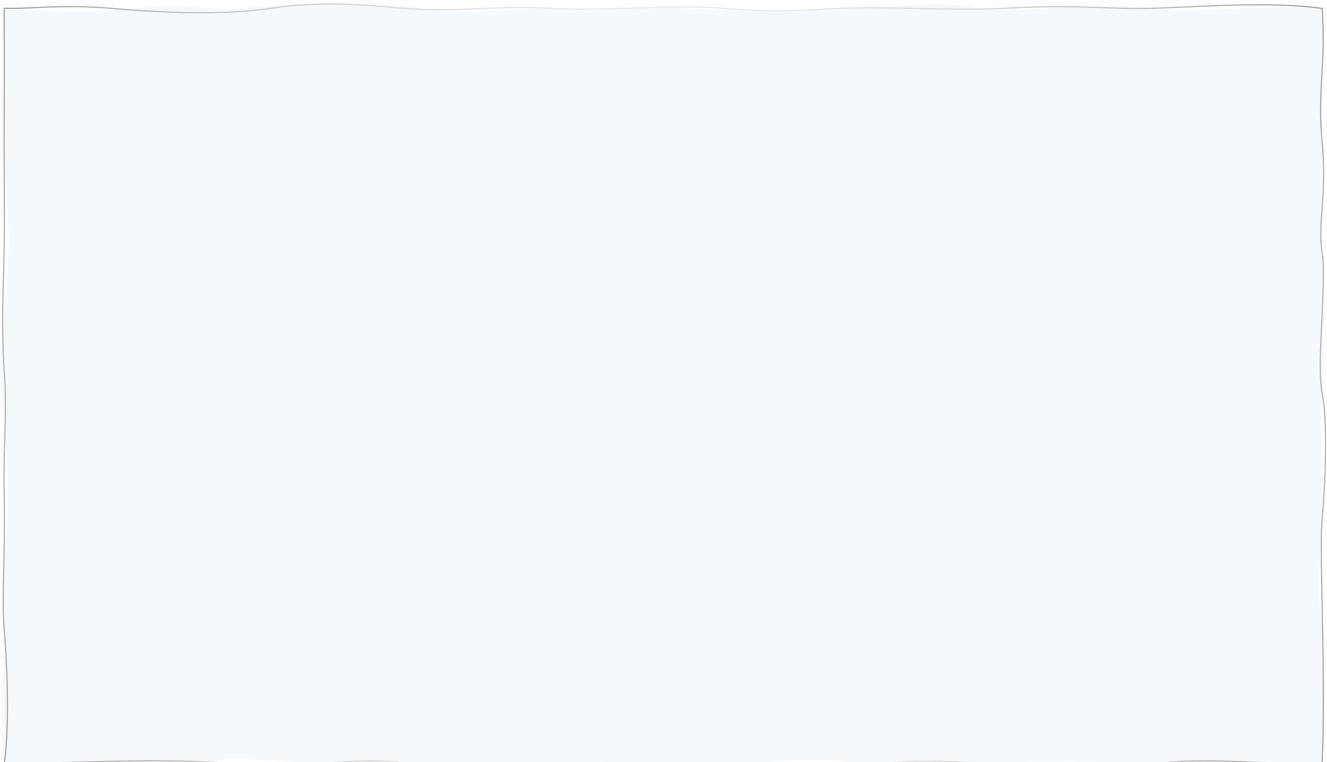

Contactez-nous pour nous faire part de vos exigences personnelles et pour avoir d'autres solutions en matière de sécurité :

- RÉCIPIENTS POUR LE TRANSPORT ET LE STOCKAGE DE MERCURE LIQUIDE
QC 80 | QC 150 | SC 900
- SYSTÈME DE RÉCUPÉRATION TÉLÉCOMMANDÉ
ROSS
- RÉCIPIENTS POUR LE TRANSPORT DE MATIÈRES EXPLOSIVES ET D'AGENTS
CHIMIQUES DE COMBAT
EXPLO

