

CONTENEUR DE SÉCURITÉ POR LE TRANSPORT **GASTOR S**

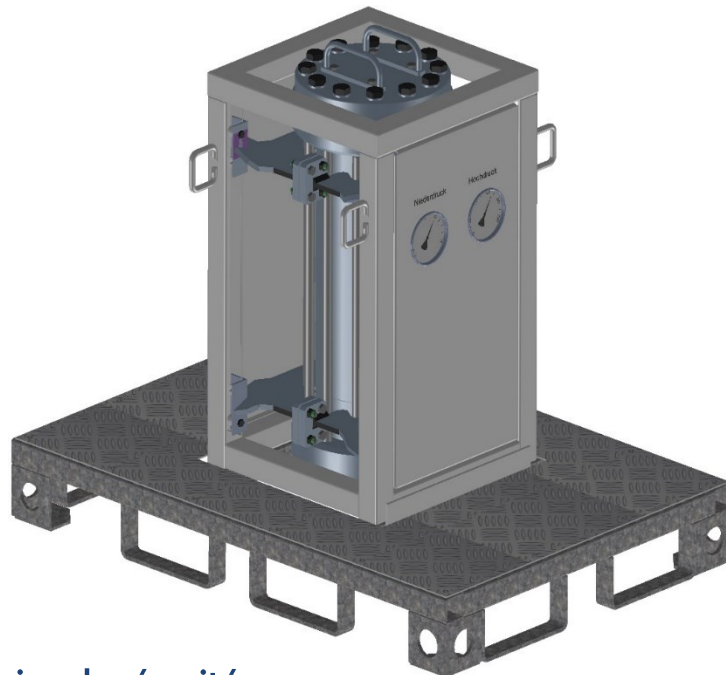

Réceptier sous pression de sécurité

Sécurité et transport de bouteilles de gaz endommagées

Transport de bouteilles de gaz endommagées contenant divers gaz conformément aux réglementations relatives au transport ADR (route), RID (rail) et IMDG (mer). Sur demande avec l'homologation américaine DOT. Pour la liste des substances autorisées, consultez la liste des résistances chimiques D/BAM/DG-06-126/S. Ce réceptier de sécurité sous pression est homologué pour le transport de bouteilles de gaz acétylène.

Diverses tailles de réceptiers de sécurité disponibles dans la gamme des produits GASTOR. Personnalisation et production sur mesure.

Spécifications techniques – GASTOR S

- Norme de construction : ATR D1/16
- Pression d'essai PH : 225 bar
- Contenance : 18 litres
- Produit pression maxi Bar x litre : 2.700
- Diamètre interne : 170 mm
- Longueur interne : 640 mm
- Longueur externe : 1.150 mm
- Largeur externe : 800 mm
- Hauteur externe : 990 mm
- Poids à vide : 257 kg
- Poids total maximum : 340 kg

UN **PARTENAIRE** POUR DES **SOLUTIONS DE SÉCURITÉ**

UTM Umwelt-Technik-Metallrecycling GmbH | **SAFETY**

Alt-Herrenwyk 12 | 23569 Lübeck | Allemagne



+49 451 30 20 940
info@utmluebeck.de
www.utmluebeck.de

DES **SOLUTIONS** INDIVIDUELLES POUR VOTRE **SÉCURITÉ**

Les Récipients de sécurité GASTOR sont disponibles dans diverses tailles.

CONTENEUR DE SÉCURITÉ

GASTOR XS | GASTOR S | GASTOR M | GASTOR L | GASTOR XL

ESPACE POUR VOS IDÉES

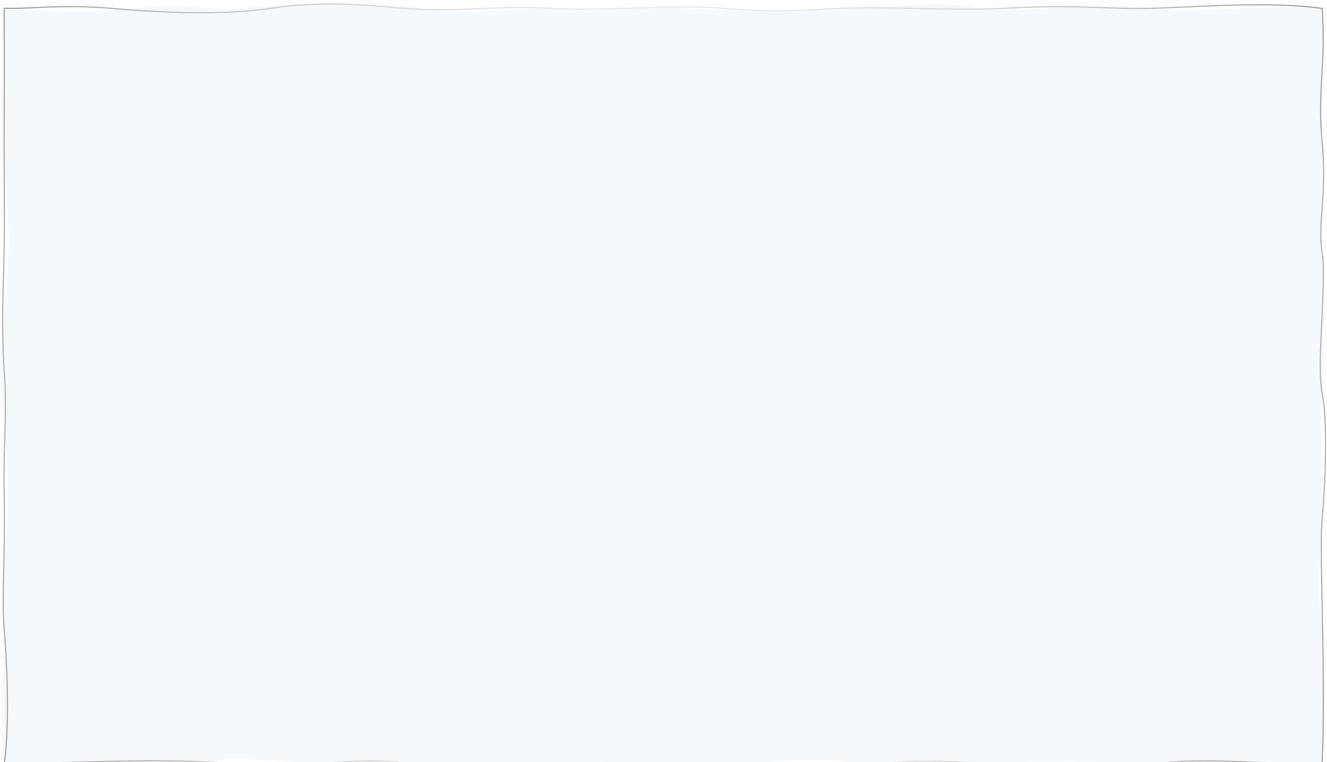

Contactez-nous pour nous faire part de vos exigences personnelles et pour avoir d'autres solutions en matière de sécurité :

- RÉCIPIENTS POUR LE TRANSPORT ET LE STOCKAGE DE MERCURE LIQUIDE
QC 80 | QC 150 | SC900
- SYSTÈME DE RÉCUPÉRATION TÉLÉCOMMANDÉ
ROSS
- RÉCIPIENTS POUR LE TRANSPORT DE MATIÈRES EXPLOSIVES ET D'AGENTS
CHIMIQUES DE COMBAT
EXPLO

